

## Привода GIESSE LC



### ЦЕЛЬ РУКОВОДСТВА

Данное руководство было составлено производителем и является неотъемлемой частью продукта. Оно содержит информацию:

- для привлечения внимания монтажников к безопасности, при проведении работ;
- для правильного монтажа.
- о рабочих характеристиках оборудования;
- о условиях безопасной эксплуатации привода.

Строгое соблюдение указаний, содержащихся в данной инструкции, гарантирует безопасность, а также эффективность и длительный срок службы привода. Для предотвращения аварийных ситуаций необходимо следовать инструкции.

### БЕЗОПАСНОСТЬ

**Внимание:** Обеспечить пространство для нормального функционирования привода. Привод может навредить вам, так как усилие развиваемое приводом составляет 800(650) N. Возможно подключение приводов к сети с требуемыми параметрами тока, напряжения. Жёсткость конструкции и крепление должны обладать соответствующую несущей способностью. Привод не может рассматриваться как элемент безопасности окна, приводы предназначены только для открытия/закрытия створки.

**Внимание:** Установка привода должна быть возложена на квалифицированных технических специалистов. Проверка надёжности конструкции (состояние петель, надёжность крепления и несущая способность рамы) - каждые двенадцать месяцев, а в случае специальных систем- каждые шесть месяцев. Для консультаций обращайтесь в техподдержку GIESSE.

### ОПИСАНИЕ

Привод предназначен для открывания/закрывания люков (окон). Привод имеет электродвигатель 24В, который приводит в движение «рейку», изготовленную из оцинкованной стали, сечением 12x12мм. Крепление привода гарантирует нормальную работу и размещение на конструкции. Корпус двигателя изготовлен из нейлона. Привод оснащён концевыми выключателями и имеет степень защиты IP65, фильтром электропомех.

Таблица №1

Технические характеристики приводов семейства LC

	Giesse LC		Giesse LC Speed	
	Напряжение	24В ±15%	230В ±5%	24В
Усилие на штоке	800N (170-230-350-550) 650N (750-1000)		200N	
Длина штока	170-230-350-550-750-1000мм		170-230-350-550-750-1000мм	
Параллельное соединение	Возможно механическое соединение DUO/TRU			
Скорость хода без нагрузки	8 мм/с		30 мм/с	
Скорость хода с нагрузки	6,5 мм/с		26 мм/с	14 мм/с
Сила тока под нагрузкой	0,9А	0,09А	0,9А	0,09А
Мощность	22Вт	21Вт	22Вт	21Вт
Ограничение хода	Возможно электронно, с помощью CF10/2			
Защита	IP65			
Цвет	стандарт Серебро (от 100шт возможен чёрный)			
Тип работы	50%	5 мин.	50%	5 мин.

### КОМПОНЕНТЫ ПРИВОДА

Привод укомплектован универсальным креплением. Элемент крепления тела привода может перемещаться по телу привода, и закреплён на теле в любом месте от основания. Элемент крепления штока имеет женское позиционирование, конструкция соединения кронштейн-рейка имеет степень свободы, для компенсации небольших перекосов.

Комплект привода состоит (рис.1):

- 1- Привод -1шт,
- 2- фиксирующая скоба в паз -2шт,
- 3- кольцо стопорное -2шт,
- 4- винт 6x10 -2шт,
- 5- контргайка -1шт,
- 6- регулировочный винт -1шт,
- 7- винт -1шт,
- 8- кронштейн рейки -1шт,
- 9- гайка со стопорным кольцом -1шт,
- 10- кронштейн привода -1шт,
- 11- регулировочная подкладка -1шт.



Рис.1 Комплект приводов семейства LC

### ПОЗИЦИОНИРОВАНИЕ

Привода LC можно крепить непосредственно на конструкции (рис.2) или с помощью вспомогательного кронштейна (рис.3) (укомплектовывается под заказ или изготавливается самостоятельно).

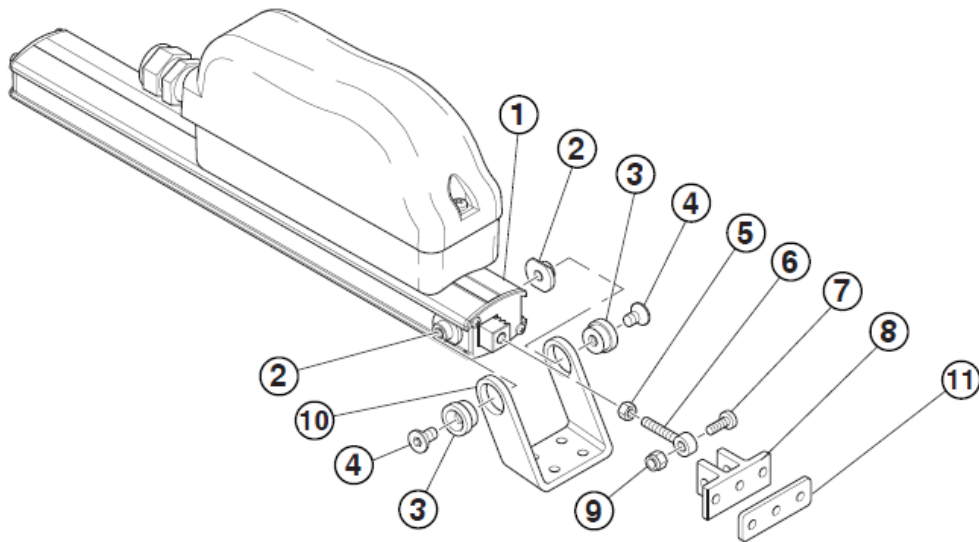

Рис.2 Крепление привода без вспомогательных элементов



Рис.3 Крепление привода на вспомогательный кронштейн

## ЧЕРТЕЖИ КРОНШТЕЙНОВ

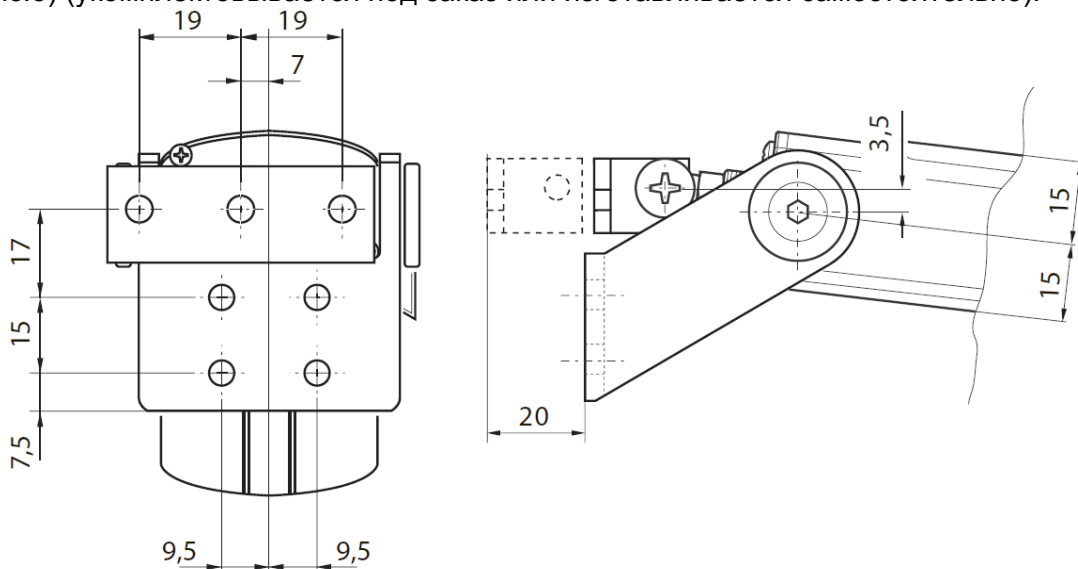

Рис.4 Кронштейн рейки

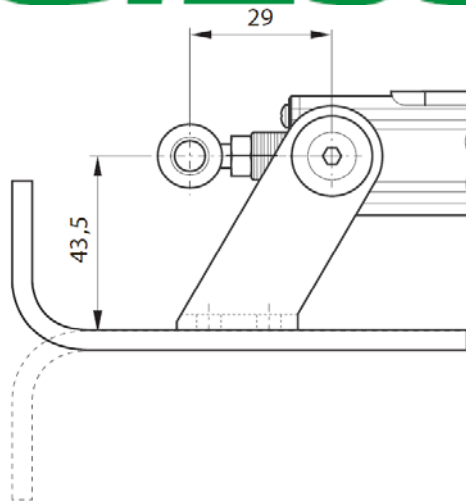

Рис.5 Кронштейн привода

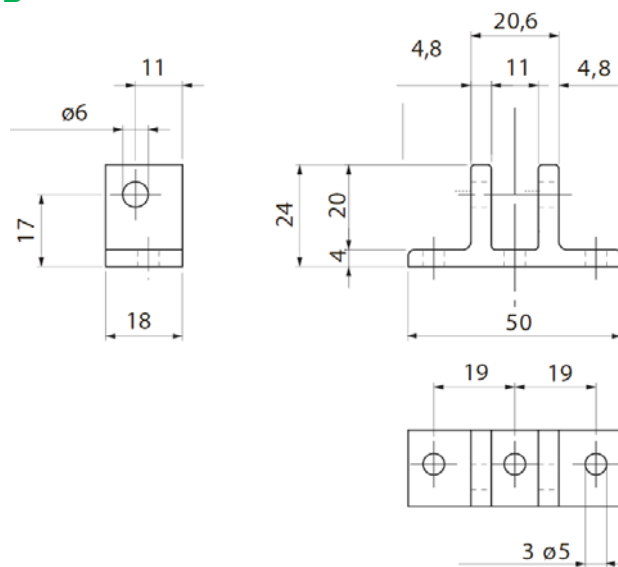

**Рис.6** Габарит привода

### УСТАНОВКА

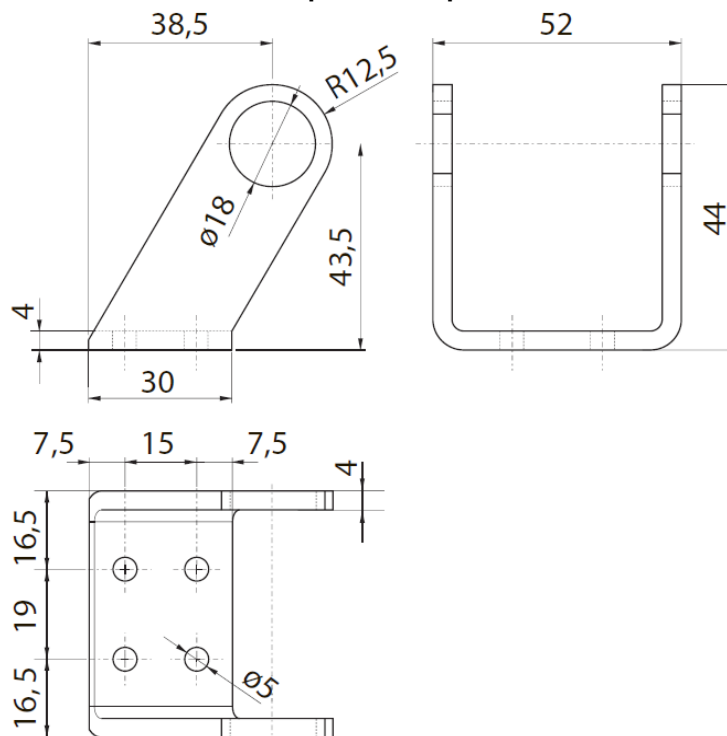
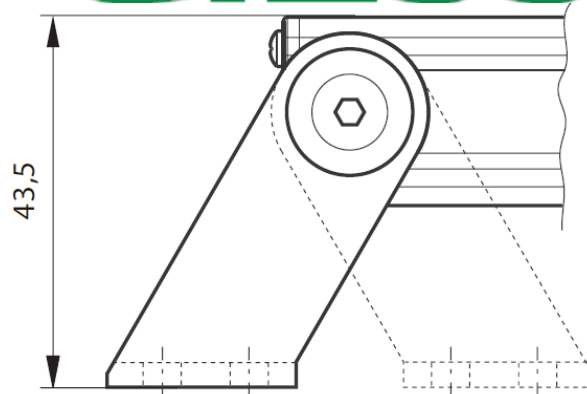
1. Разрежьте шаблон на две по линии разреза, используйте шаблоны для разметки отверстий для сверления отверстий под кронштейны рейки (часть 1) и привода (часть 2) (рис.7).

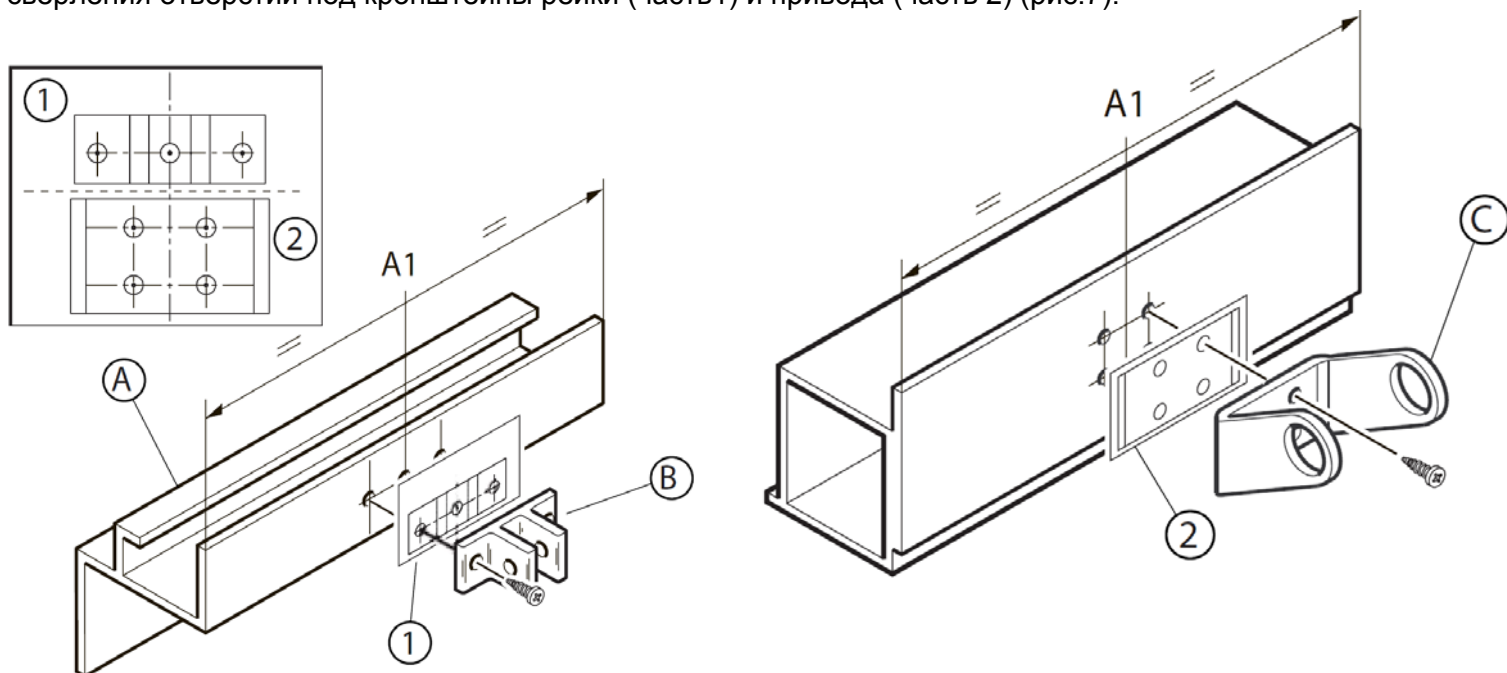

**Рис.7** Разметка отверстий под крепёж

2. приклейте шаблон так, чтобы ось разметки под установку (A1) привода и средняя линия на шаблонах (1,2) совпали как показано на рис.7, после приступайте к сверлению отверстий;

3. закрепите кронштейн В как показано на рис.7 самонарезающими винтами 4,8x16 UNI6954 (или аналогичные), убедитесь что крепёж установлен правильно и обеспечивает надёжность крепление;

4. закрепите кронштейн С как показано на рис.7, аналогично кронштейну В;

5. установите винт D в рейку E как показано на рис.8;

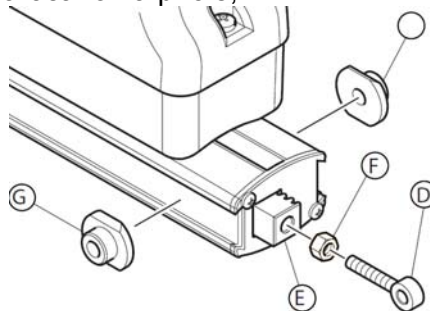

**Рис.8** Установка монтажных элементов крепления кронштейнов к приводу

6. установите фиксирующую скобу G как показано на рис.8 в паз на приводе H;

7. установите привод H в кронштейн С как показано на рис.9, установите стопорное кольцо 3 (рис.1) и закрепите его с помощью винта 4 (рис.1)(но не затягивайте его);

8. установите регулировочный винт 6 (рис.1) в кронштейн В как показано на рис.9 (с помощью винта 7 (рис.1) и гайки 8 (рис.1));

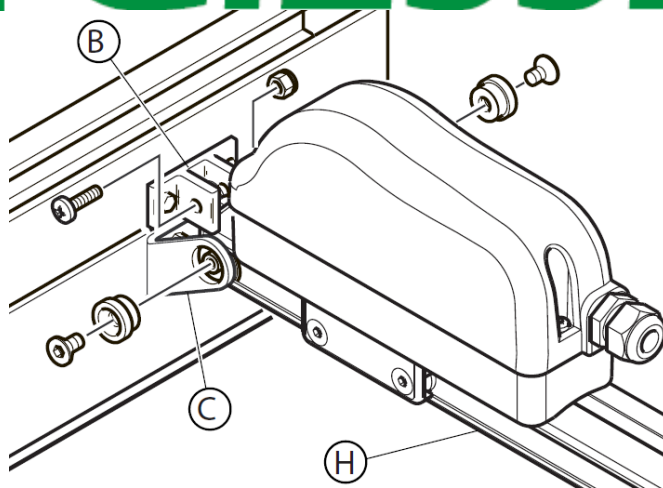

**Рис.9 Установка привода**

9. зафиксируйте привод Н под углом  $90^{\circ}$  к плоскости створки (люк/окно) и затяните винты 4 (рис.1) стопорного кольца (затяжка должна обеспечивать антисползание привода при максимальных нагрузках);

10. отрегулируйте прижим створки к раме путём вкручивания/выкручивания винта 6 (рис.1) и зафиксируйте его контргайкой 5 (рис.1);

11. если привод изменил своё положение относительно створки ослабьте винты 4 (рис.1) и повторить действия пункта 10.

**Внимание:** инструкцию по установке не применима к приводам DUO!!!

**Внимание:** регулировка прижима обязательна, в противном случае компания производитель не несёт гарантийные обязательства!!!

**Примечание:** Привод поставляется в положении рейки «закрыто».

## ЭЛЕКТРОМОНТАЖ

**Внимание:** Ток подключения соответствовать техническим данным привода. Кабели подключения должны соответствовать расчётной нагрузке (зависящей от количества приводов и длины кабеля).

Подключение привода 24В (рис.10)

- 1 - жила кабеля синего цвета,
- 2 - жила кабеля коричневого цвета.

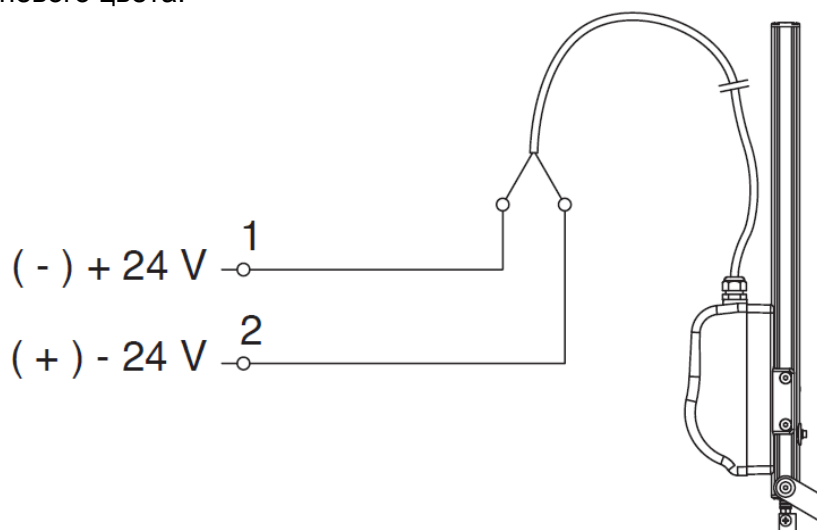

**Рис.10 Подключения привода 24В**

Для изменения направления хода штока необходимо изменить полярность подаваемого тока (изменить + на – и наоборот).

Подключение привода 230В (рис.11)

- 1 - жила кабеля синего цвета «НОЛЬ»,
- 2 - жила кабеля коричневого цвета «ФАЗА» - закрыто,
- 3 - жила кабеля черного цвета «ФАЗА» - открыто,
- 2 - жила кабеля желтый/зеленый цвета заземление.



Рис.11 Подключения привода 230В

**Внимание:** Монтаж должен осуществляться при отключённом токе. Если требуется открыть створку, то отсоедините рейку или корпус привода от кронштейна и откройте створку.

**Внимание:** При монтаже используйте временную тестовую кнопку без фиксации.

## ПОДБОР ТОКОВЕДУЩЕГО КАБЕЛЯ

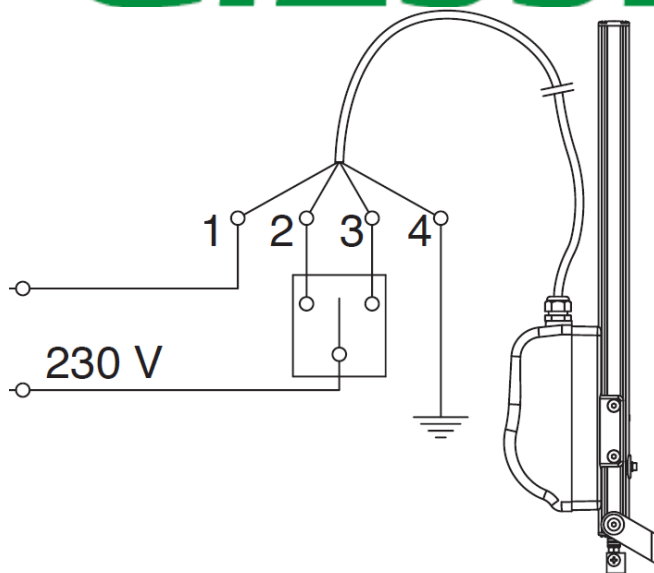
Таблица №2

Применяемый кабель, (количество жил x диаметр жилы в мм)	Подбора кабеля токопроводящего			
	Приводы LC и LC Fire			
	Количество применённых приводов, шт			
	4	6	8	10
2 x 1,5 (3x1,5)	22	15	11	9
2 x 2,5 (3x2,5)	37	25	19	15
2 x 4 (3x4)	60	40	30	24
2 x 6 (3x6)	90	60	45	36

## РЕКОМЕНДАЦИИ

Компания GIESSE рекомендует устанавливать таблички «Внимание – опасная зона» в непосредственной близости привода.

Необходимо смазывать рейку привода, раз в 6 месяцев, техническим вазелином или графитной смазкой.